

Caratteristiche Costruttive

▶ **Cupola in Titanio con rivestimento in polimero trasparente smorzante**

Questo mix di materiali si è rivelato il più idoneo per una riproduzione naturale della gamma media. La sua leggerezza unita ad un alto smorzamento interno rendono il suono di questo componente molto fedele e realistico. Un ulteriore smorzamento è dato da un tampone inserito all'interno della cupola. Inoltre l'alta rigidità garantisce livelli di distorsione estremamente bassi, anche alle escursioni più alte.

▶ **Profilo della cupola a catenaria**

Il profilo a catenaria della cupola garantisce una dispersione sonora uniforme anche lateralmente. Questa caratteristica è stata ottimizzata per ottenere una riproduzione naturale anche in ambienti poco favorevoli come quello dell'auto, facilitando in questo modo il posizionamento del componente, che non deve essere necessariamente rivolto verso l'ascoltatore. Inoltre sono state accuratamente eliminate tutte le riflessioni dovute ad elementi di fissaggio, griglie e ghiera.

▶ **Sospensione in seta di grande sezione**

Il particolare disegno della sospensione assicura un controllo progressivo e fluido del movimento e permette escursioni lineari perfettamente bilanciate. Una parte della sospensione sormonta la cupola in modo da aumentare l'effetto smorzante ed avere un punto non soggetto a deformazioni, riducendo la distorsione e migliorando la naturalezza della gamma media.

▶ **Corpo in alluminio ad alta rigidità**

Corpo in alluminio ad alta rigidità ricavato dal pieno con macchine a controllo numerico. Trattamento di indurimento superficiale per prevenire graffi ed abrasioni. Il suo disegno è stato studiato per assicurare un perfetto accoppiamento meccanico fra tutte le parti costituenti l'altoparlante, evitando qualsiasi deformazione. Ciò assicura un'alta qualità di riproduzione, costante nel tempo. La parte anteriore è stata progettata al fine di non interferire con l'emissione frontale del midrange, eliminando qualsiasi riflessione.



▶ **Camera posteriore di decompressione**

La parte inferiore del corpo in alluminio funge da camera di decompressione, in questo modo la frequenza di risonanza si abbassa a vantaggio della gamma utile riprodotta e della sua qualità. Il gruppo magnetico del medio ha dei fori radiali e la comunicazione con l'esterno è assicurata dai fori sul corpo in alluminio. Il perfetto bilanciamento tra questi fori e la camera di decompressione assicura anche una curva di impedenza molto lineare e regolare, facilitando l'accoppiamento con il crossover e lo sfasamento acustico, che viene ridotto al minimo.

▶ **Magnete al Neodimio da 45 mm**

L'enorme magnete al Neodimio da 45 mm è tra i più grandi che sia possibile installare su un medio a cupola di queste dimensioni. Questo garantisce un'ottima capacità di lavorare ad alte potenze senza distorsione.

▶ **Magnete ventilato tramite fori radiali**

Questa caratteristica costruttiva assicura un ottimo raffreddamento della bobina mobile. Questo significa una potenza applicabile maggiore, con uno stress inferiore per l'altoparlante, allungandone la vita.

▶ **Centratore progressivo in Nomex a profilo piatto**

Garantisce una linearità identica in entrambi i sensi di movimento del cono. Ne beneficia la distorsione e la qualità della riproduzione.

▶ **Supporto della bobina mobile in alluminio**

L'uso dell'alluminio è un ottimo mix tra leggerezza e capacità di sopportare alte temperature. Garantisce la possibilità di lavorare senza problemi ad alte temperature e quindi ad alte potenze.



Caratteristiche Tecniche

- ▶ **Tipo:** □ □ □ □ Midrange - 50 mm
- Impedenza nominale:** □ □ 4 Ohm
- Potenza nominale RMS:** □ □ 80 Watt *
- Potenza continua di Picco:** □ □ 140 Watt *
- Risposta in frequenza:** □ □ 600 Hz ~ 7.5 KHz
- Sensibilità:** □ □ □ 93 dB 1W/1m

* 650 Hz 12dB/Oct.

Parametri T & S

- ▶ **Resistenza della bobina mobile (Re):** □ □ 3.6 Ohm
- Frequenza di risonanza (Fs):** □ □ 620 Hz
- Qms:** □ □ □ □ 1.188
- Qts:** □ □ □ □ 0.331
- Qes:** □ □ □ □ 0.458
- Massa mobile (Mms):** □ □ □ 2.712 g.
- Compilanza meccanica (Cms):** □ □ 0.406 mm/N
- Superficie radiante (Sd):** □ □ 20.4 cm²
- Volume acustico equivalente (VAS):** □ □ 0.237 L.
- Induttanza bobina mobile (Le):** □ □ 0.745 mH
- Fattore di forza (BxL):** □ □ □ 4.109 T/m

Frequency response 1W/1m

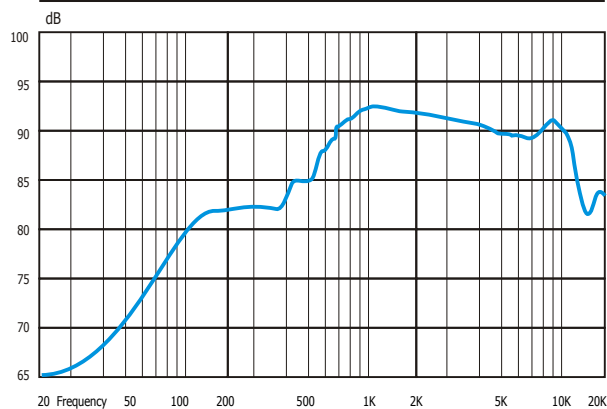

Impedance Curve (Free-air)

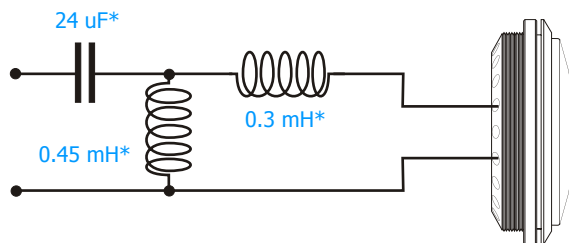
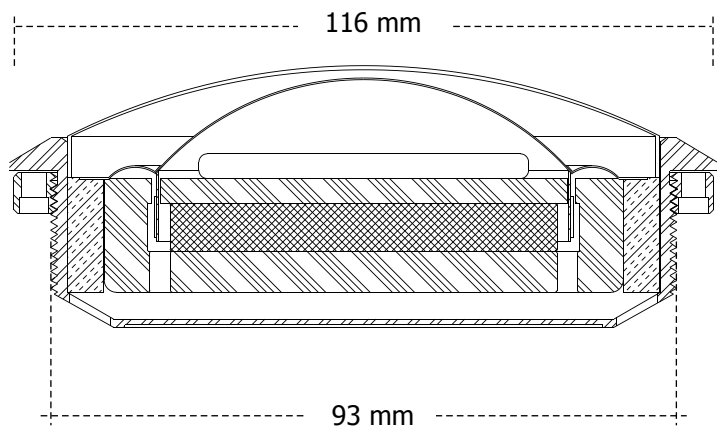
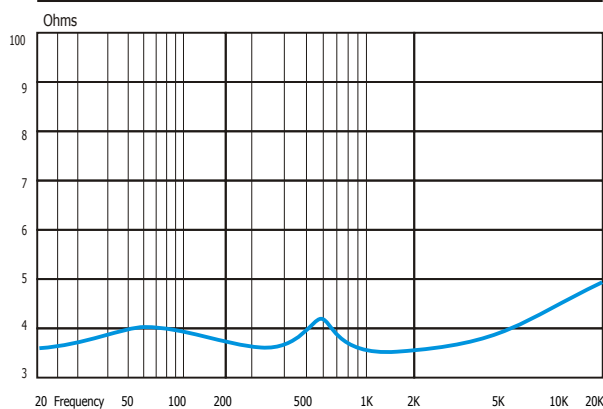

* Questo filtro passivo può essere sostituito con un filtro elettronico a 12 o 24dB/ott.